



Frånluft



Vridbar
hängare



Överhettningsskydd



Barnlås

PTS2120-FL Torkskåp

- Torkkapacitet 8 kg
- 4 torkprogram
- 4 hängsektioner
- Avvattningskapacitet 72 g/min
- Överhettningsskydd

Ett effektivt och lättanvänt torkskåp med stor kapacitet

Med fyra torkprogram, som är lätta att komma åt med de lättförstådda knapparna, uppfyller det här torkskåpet alla höga krav utan krångel. De fyra stora hängsektionerna, en total torklängd på 18 meter och en hög avvattningskapacitet gör att all tvätt torkar så snabbt och effektivt som möjligt i det här robusta torkskåpet.

Effektivt frånluftssystem

Det här frånluftstorkskåpet värmer upp luft som sedan cirkuleras genom skåpet och säkerställer därmed snabb och jämn torkning. Den effektiva torkningsmetoden är inte bara pålitlig utan även skonsam för dina kläder.

Behändiga torkprogram

Torkskåpet levereras med fyra förprogrammerade inställningar, vilket gör det enkelt att anpassa efter alla tvättbehov.

Flexibla alternativ för att hänga tvätt

Det här torkskåpet har en vridbar hängare med robusta stänger i rostfritt stål som gör det enklare att hänga tvätten. De två mellersta hängsektionerna är utrustade med gardinvajrar där plaggen kan fästas säkert på plats. Skåpet är gjort för att passa en mängd olika klädtyper.

Säkerheten först med överhettningsskydd

Du behöver inte oroa dig för överhettning eftersom det här torkskåpet har ett inbyggt temperaturstyrningssystem som automatiskt stänger av värmen när temperaturen blir för hög.



Produktgenskaper

Färg	Grått
Installation	Fristående
Torktyp	Frånluft
Torkkapacitet	8 kg
Total torklängd	18 m
Antal hängare	4
Display	Ja
Fuktgivare	Nej
Timer	Nej
Överhettningsskydd	Ja

Tekniska specifikationer

Nettovikt	145 kg
Höjd	1860 mm
Bredd	1200 mm
Djup	650 mm
Strömförsörjning	400 V 3N AC, 50 Hz
Märkström	3x10 A
Säkringsskydd	3x10 A, trög säkring, automatisk krets brytare
Sladdlängd	-
Uppvärmningseffekt	6200 W
Luftburna akustiska bulleremissioner	57 dB(A)
Torktid	55 min
Avvattningskapacitet	72 g/min (6,5 kg, 50 % återstående fukt)
Frånluftsslängd	-
Frånluftsslängd diameter	125 mm
Lufflödeskapacitet	180 m ³ /h
Evakuerad luftvolym	200 m ³ /h
Modellbeteckning	PTS2120-FL

Läs mer om produktens energieffektivitet på <https://eprel.ec.europa.eu/>. Använd modellbeteckningen för att hitta information.

Mått

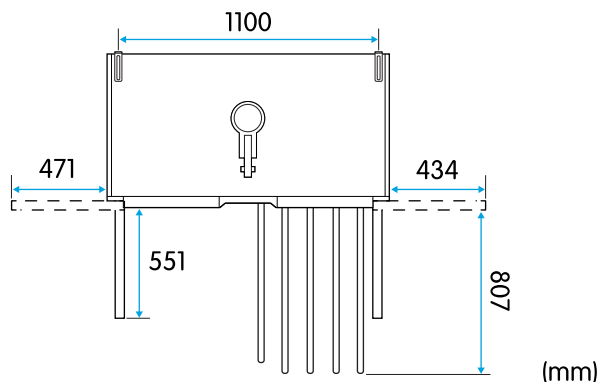
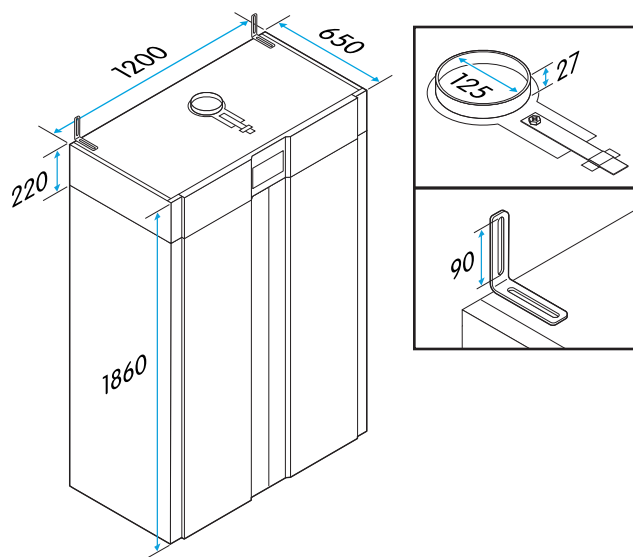

Informationen kan komma att ändras. Oavsiktliga fel i informationen kan förekomma.